

TOP DRIVE SYSTEM Ref. :
4075510A - 4075519A



www.topdrivesystem.com

Rear integrative pneumatic suspension for :
Zusatzluftfederung für :

FIAT Ducato X 250
CITROËN Jumper X 250
PEUGEOT Boxer X 250

Since / Von : 2006

N° OMOLOGAZIONE / TYPPRÜFUNG N° : TU-026617-B0-436



INSTALLATION INSTRUCTIONS / MONTAGEANLEITUNG

PACKAGE CONTENT / INHALT DER VERPACKUNG



Right / Left suspension (2X)
Federung rechts/links (2X)

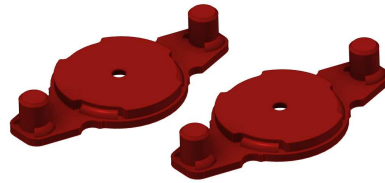

Locking plates (2X)
Verankerungsplatte (2X)



M10 screw (2X)
M10 Schraube (2X)



M8 round screw (4X)
Konvexe Schraube (4X)



Grommet (2X)
Kabeldurchführung (2X)

SMALL HARDWARE KIT / SATZ KLEINARTIKEL



Product stick (1X)
Produktetikett (1X)



Pressure stick (1X)
Drucketikett (1X)

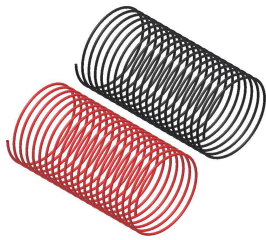

RILSAN KIT PIPE composed by:
• Red pipe (6m)
• Black Pipe (6m)

SATZ RILSAN-SCHLAUCH
bestehend aus:

- Roter Schlauch (6 m)
- Schwarzer Schlauch (6 m)



Preassembled
"TOP DRIVE CONTROL" KIT
SATZ "TOP DRIVE CONTROL"
vormontiert



Clips kit Composed by:
• Plastic clips (20X)

Befestigungssatz bestehend
aus:
• Kunststoffband (20X)

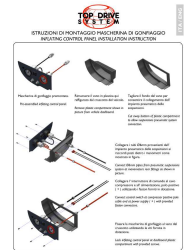

Pneumatic system
instruction (1X)
Anweisungen für die
pneumatische
Anlage (1X)

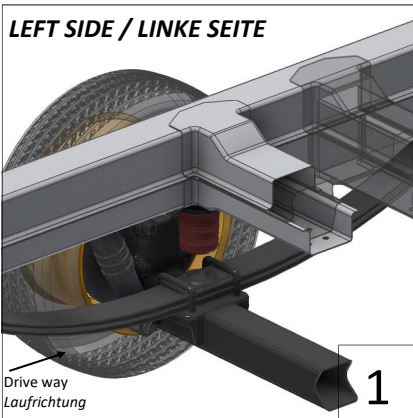

Place the vehicle in a hole or bridge,
to operate SAFE and comfortably.

Das Fahrzeug so aufstellen, dass
sicher und komfortabel daran
gearbeitet werden kann.

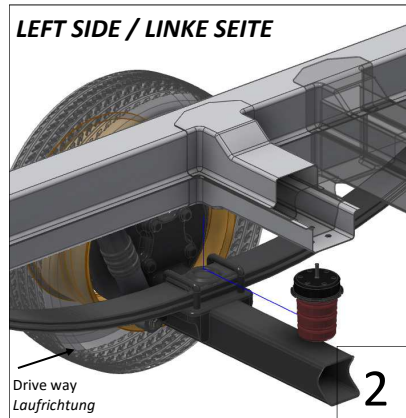

Remove rebound pad and give to
the end user.

Das Endanschlagpolster entfernen
und dem Endbenutzer übergeben.

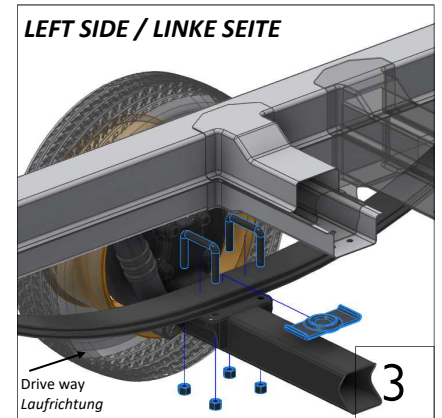

Unscrew leaf spring locking clamps,
remove original plate and give to the
end user.

Den Befestigungsbügel der Blattfeder
lösen durch Entfernen der Original-
Verankerungsplatte und dem
Endbenutzer übergeben.

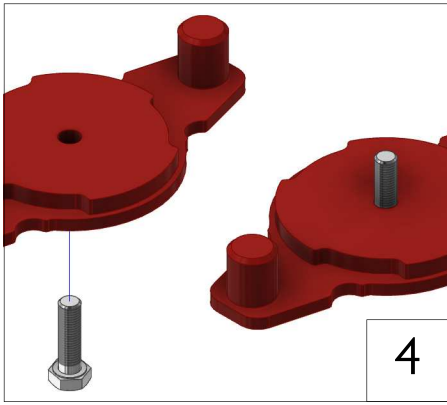

Place M10 screw on locking plate as shown in picture.

Die M10-Schraube wie in der Abbildung gezeigt in die Verankerungsplatte einsetzen.

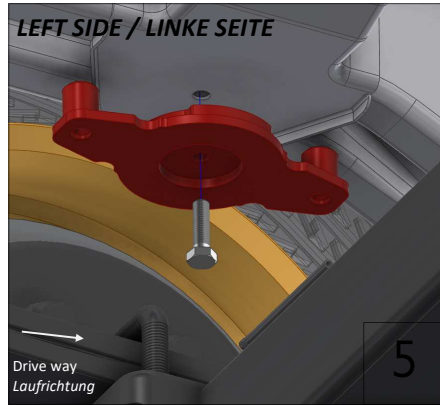

Fasten locking plate in rebound pad hole with M10 screw, fitting lead bushes on chassis slot.

Die Verankerungsplatte mit der M10-Schraube im Loch des Endanschlagpolsters festziehen und die Führungsbuchsen in die Nut unter dem Rahmen einsetzen.



Before placing air suspension fit RILSAN pipe on pipe fitting :

- Red for right side
- Black for left side.

Vor der Ausrichtung der Feder den RILSAN-Schlauch der pneumatischen Anlage einsetzen und befestigen:

- Roter Schlauch für die rechte Seite
- Schwarzer Schlauch für die linke Seite

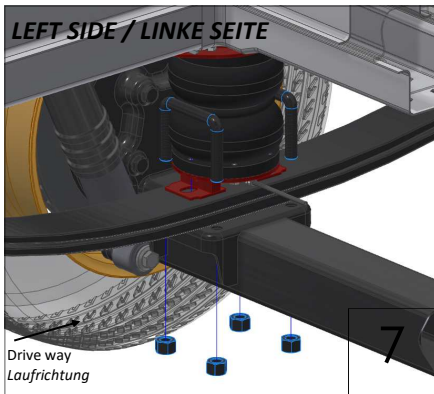

Insert suspension on axle in place of original plate, lock with original clamps and nuts previously removed.

Die Federung auf der Achse anstelle des zuvor entfernten Sockels ausrichten und mit den Originalmuttern und -befestigungsbügeln befestigen.

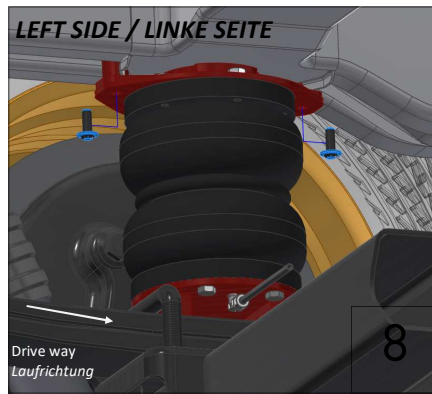

Lock suspension on locking plate with provided M8 screws, lock the screws on the lead bushes .

Die Federung mit den mitgelieferten M8-Schrauben und Unterlegscheiben an der Befestigungsplatte durch Festziehen der Schrauben in den Führungsbuchsen anziehen.

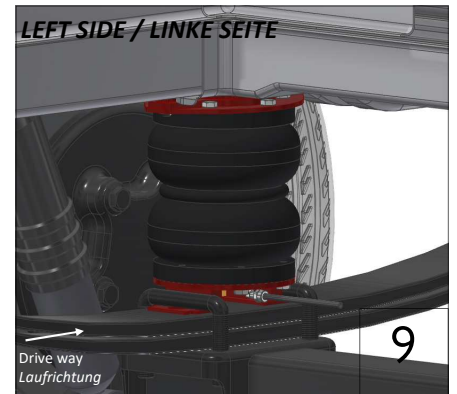

Suspension correctly mounted. Repeat position from 1 to 8 for the right side of vehicle.

Richtig montierte Federung Die Schritte 1 bis 8 für die rechte Fahrzeugseite wiederholen.



Put the work pressure stick in a place visible for the driver, in the cabin; place the product identification sticker on the driver's vehicle door internal side.

NOTE: for the execution of pneumatic system, follow specific instructions not included in this manual. See the "pneumatic system: installation instructions" form (see picture right).

Das Arbeitsdrucketikett in der Kabine an einer für den Fahrer gut sichtbaren Stelle anbringen. Das Produkttypenschild an der Innenseite der Fahrtür anbringen.

NB: Zur Ausführung der Pneumatikanlage die spezifischen Anweisungen befolgen, die nicht Teil dieses Handbuchs sind.

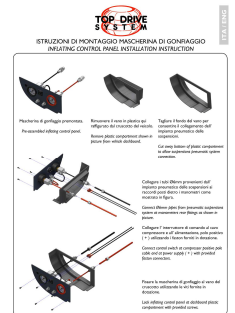

WARNING : For the execution of the pneumatic system, please strictly refer the specific given instructions. In fact , the system may vary according to the chosen version (manual, self levelling or electrical); so than the instructions for the pneumatic system are stated in the apposite handbook enclosed at the purchased kit.

IMPORTANT: do NOT use liquid Teflon®, hemp, paints etc. .In case of problem and/or information, contact our technical office. In case you fail to comply at this indications, societies EUROSERVICE s.r.l. and ESI Italia s.r.l. aren't responsible for eventually damages derives. For further information contact us.

ACHTUNG: Zur Umsetzung der pneumatischen Anlage die spezifischen Anweisungen befolgen. Diese Anlage kann je nach gewählter Version variieren (manuell, selbstnivellierend oder elektrisch). Die Anweisungen für die pneumatische Anlage sind daher in dem speziellen Handbuch enthalten, das dem gekauften Satz beiliegt. Auf jeden Fall die Muttern der Verschraubungen vorsichtig anziehen und darauf achten, nicht die Verschraubung im bereits befestigten Teil zu entfernen. Im letzteren Fall die Verschraubung vollständig lösen, sie sorgfältig reinigen und wieder mit dem von uns empfohlenen Dichtmittel (Gewindedichtung, Art.Nr. 583500 oder 55000) wieder befestigen.

WICHTIG: KEIN flüssiges Teflon, Hanf, Farbe usw. verwenden. Zwecks Problemen und/oder Informationen wenden Sie sich an unsere technische Abteilung.



Carefully bent the cable support plate, as shown in picture.

Biegen Sie die Kabelhalteplatte vorsichtig, wie im Bild gezeigt.

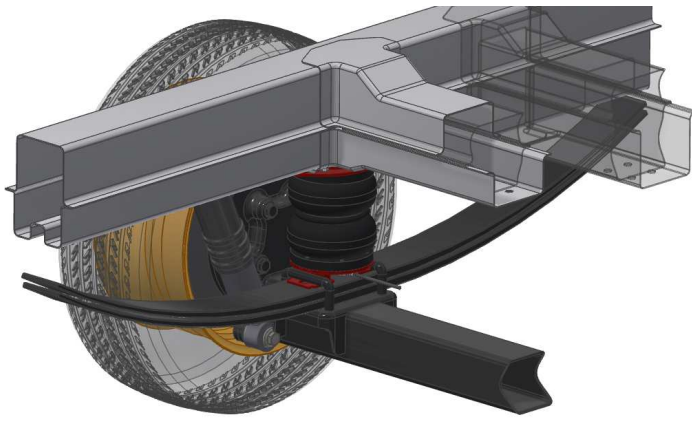

TOP DRIVE SYSTEM

www.topdrivesystem.com

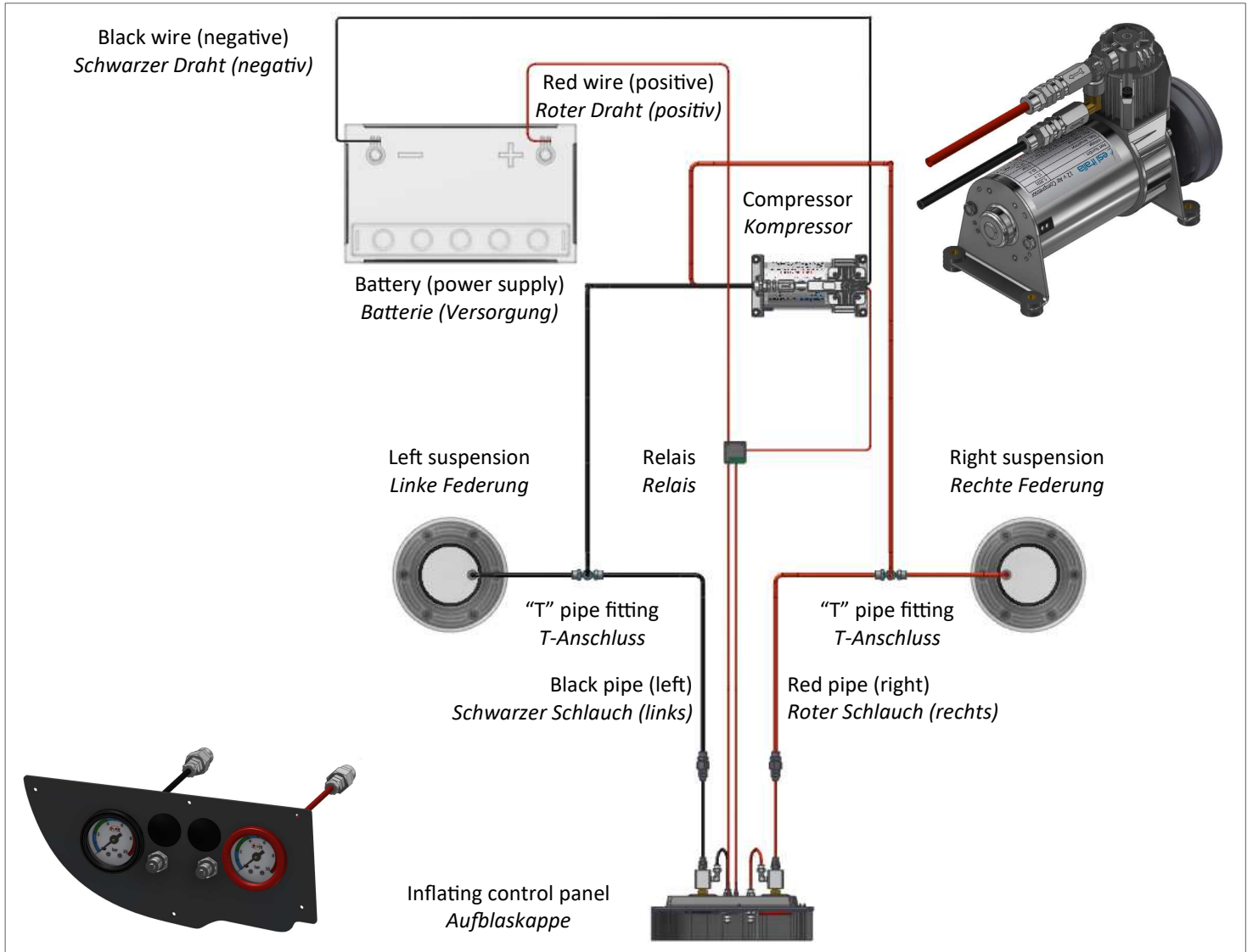

INTEGRATIVE PNEUMATIC SUSPENSIONS SYSTEM EXAMPLE LAYOUT
BEISPIELHAFTHE DARSTELLUNG EINER PNEUMATISCHEN ANLAGE FÜR ZUSÄTZLICHE FEDERUNGEN



ESI Italia S.r.l.
Strada Fornacino 152
10040 Leini (To) - ITALY
Phone : +39 011 9910838
Fax : +39 (0)11 9910824
info@esitalia.net
www.esitalia.net

This leaflet is purely for illustrative purposes and may not reflect correctly the supplied parts. The manufacturer reserves to amend the contents of it whenever necessary and without notice.

Dieses Material dient nur zur Veranschaulichung und spiegelt möglicherweise nicht genau die bereitgestellten Details wider. Der Hersteller behält sich das Recht vor, den Inhalt des Dokuments jederzeit und ohne vorherige Ankündigung zu ändern.